

EXTERIÉROVÝ KVĚTINÁČ (ZDROJOVÝ MATERIÁL 800x800x20mm)

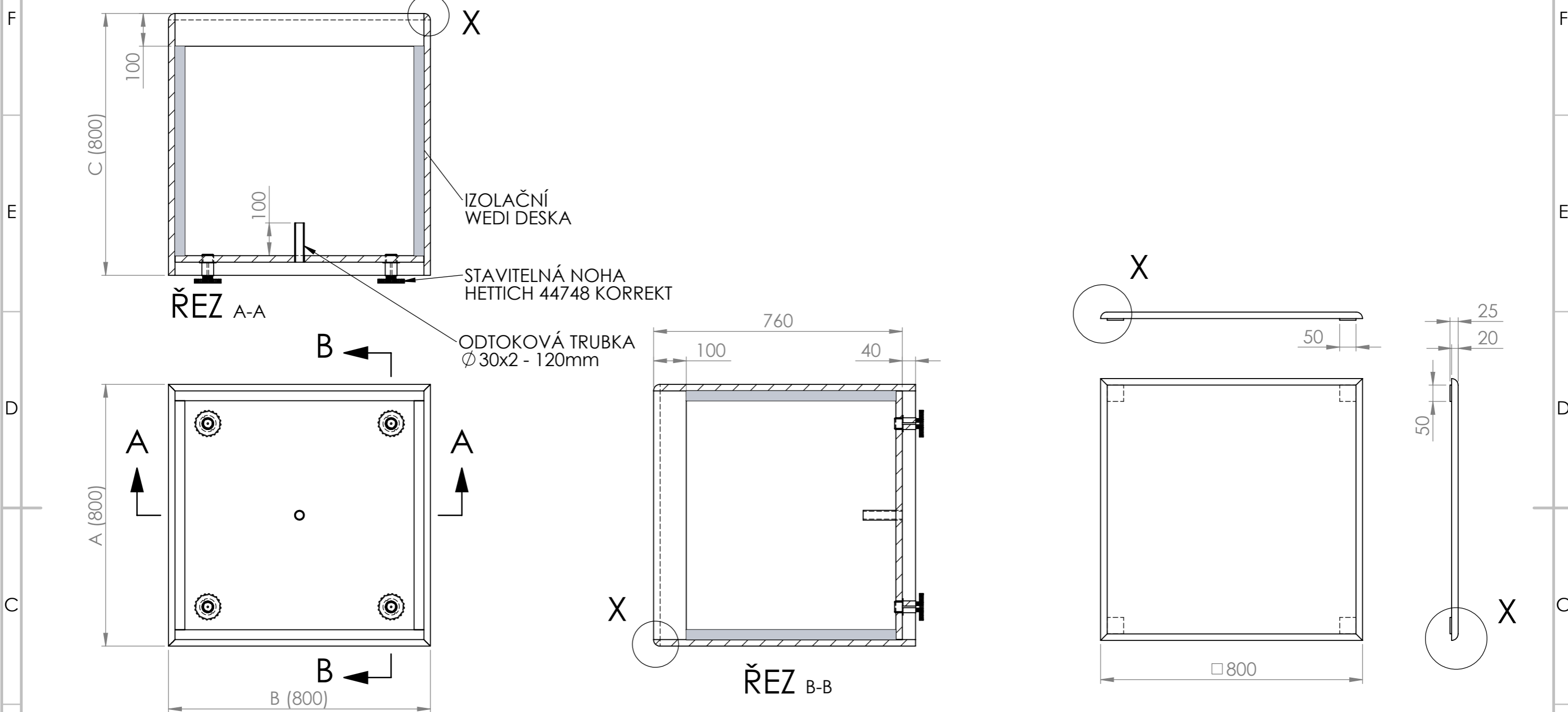

TYPY ZALEŠTĚNÝCH HRAN (DETAIL X) 1:4

EXTERIÉROVÝ KVĚTINÁČ - ZDROJOVÝ MATERIÁL 800x800x20

POPIS PRVKU					DOPLŇKOVÉ INFORMACE			
KÓD	TYP	DÉLKA (A)	ŠÍŘKA (B)	VÝŠKA (C)	MATERIÁL	SPOTŘEBA	VÁHA	
W1S1C	KVĚTINÁČ 800x800x800	800	800	800	800x800	5,0 KS	3,20 m ²	160
W1S2J	ZÁKLOPKA 800x800x20	800	800	20	800x800	1,0 KS	0,64 m ²	32

POKUD NEJÍ UVEDENO JINAK: JEDNOTKY JSOU V MILIMETRECH ODSTRANIT OSTRÉ HRANY

OPRACOVÁNÍ:
- VODNÍ PAPER
- LEPÍRNA
- MONTRESOR

AKTUALIZACE: 2020

TechnoArt

NÁZEV VÝROBKU: EXTERIÉROVÝ KVĚTINÁČ (ZDROJOVÝ MATERIÁL 800x800x20)

KÓD VÝROBKU: -

ČÍSLO VÝKRESU: -

MĚŘÍTKO: 1:12

LIST 1 Z 2 LISTŮ

JMÉNO: KAŠÁK	DATUM: 08.11.2020	PROMÍTÁNÍ	X:	Y:	Z:
REVIZE 1					
REVIZE 2					
REVIZE 3					
REVIZE 4					
REVIZE 5		TYP			
REVIZE 6		ROZMÉR	800x800mm		
REVIZE 7		SÍLA STŘEPU	20 mm		
		HMOTNOST	46 Kg/m ²		

Tento dokument je vlastnictvím firmy ProCeram a.s. a nesmí být reprodukován pro výrobu produktů mimo TechnoArt. Výkresy mohou používat architekti a jiné autorizované osoby při tvorbě projektu.

EXTERIÉROVÝ KVĚTINÁČ (ZDROJOVÝ MATERIÁL 800x800x20mm)

ZÁKLOPKA 800x800x20
W1S2J

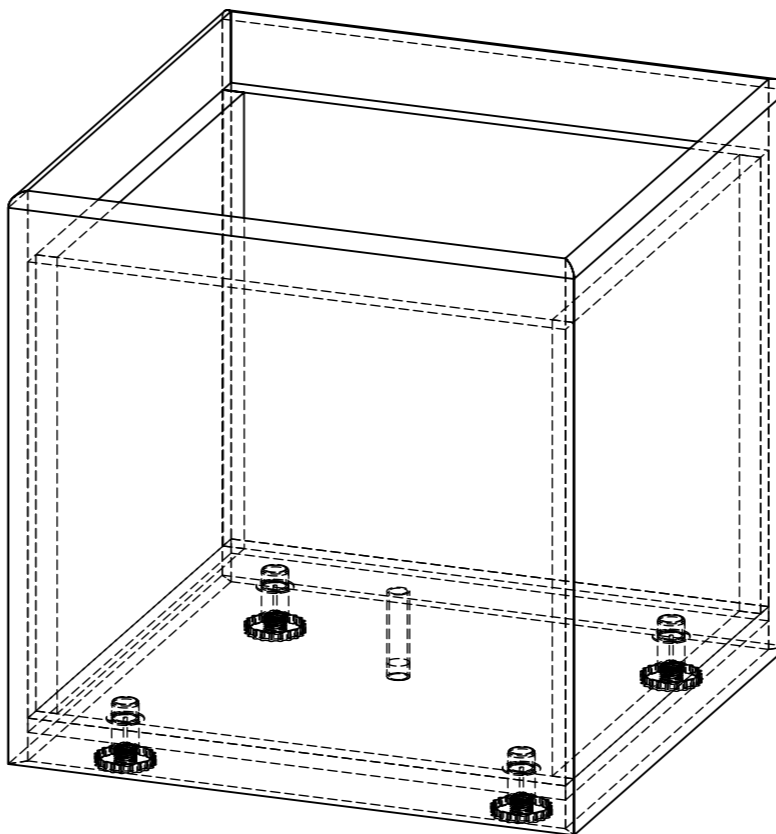
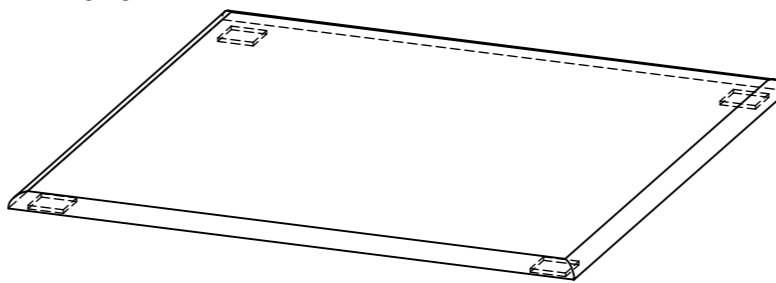

KVĚTINÁČ 800x800x80
W1S1C



FOTO POUŽITÉ STAVITELNÉ NOHY
HETTICH 44748 KORREKT

TYPY ZALEŠTĚNÝCH HRAN
(DETAIL X) 1:4

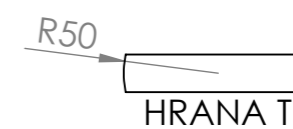
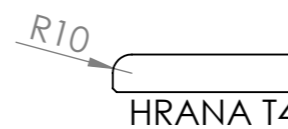
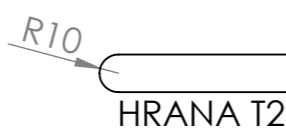

ALTERNATIVNÍ PROVEDENÍ

TYP	HRANA
2	T2
3	T3
4	T4
7	T7

Zdrojovým materiálem pro květináče jsou slinuté dlažby rozměru 80x80 cm v síle střepe 2 cm, přesný rozměr je dán kalibrem dlaždice. Květináče jsou vyráběny ve dvou velikostech a dlažby jsou slepeny na kamenický roh, Záklopku je možno zaleštit do různých tvarů hran. Standardně jsou nabízeny tvary hran T2, T3, T4, T7. Případně rozměry na zakázku je nutné projednat s technikem TechnoArt.

POKUD NENÍ UVEDENO JINAK:
JEDNOTKY JSOU V MILIMETRECH
ODSTRANIT OSTRÉ HRANY

OPRACOVÁNÍ:
- VODNÍ PAPERK
- LEPÍRNA
- MONTRESOR

AKTUALIZACE:
2020

TechnoArt

	JMÉNO:	DATUM:	PROMÍTÁNÍ	X:	Y:	Z:
KRESLIL	KAŠÁK	08.11.2020				
REVIZE 1						
REVIZE 2						
REVIZE 3						
REVIZE 4						
REVIZE 5						
REVIZE 6						
REVIZE 7						

NÁZEV VÝROBKU:	ČÍSLO VÝKRESU:	MĚŘÍTKO:	LIST 2 Z 2 LISTŮ
EXTERIÉROVÝ KVĚTINÁČ (ZDROJOVÝ MATERIÁL 800x800x20)	-	1:10	A3
KÓD VÝROBKU:	-		

Tento dokument je vlastnictvím firmy ProCeram a.s. a nesmí být reprodukován pro výrobu produktů mimo TechnoArt. Výkresy mohou používat architekti a jiné autorizované osoby při tvorbě projektu.