

UMYVADLO ROMA - (NA DESKU) - S VIDITELNOU VÝPUSTÍ NEBO S KRYCÍM ROVNÝM DNEM

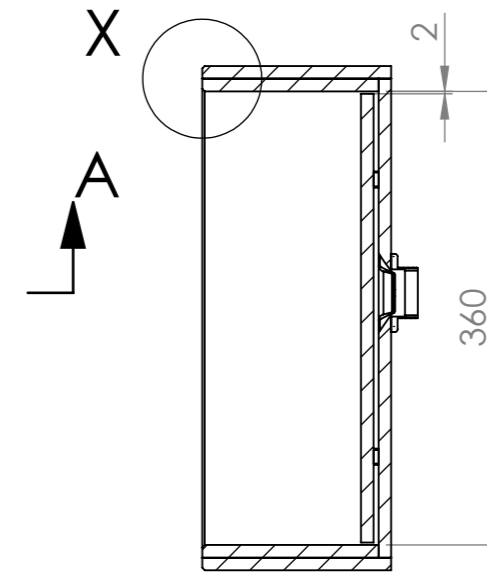

TYPY ZALEŠTĚNÝCH HRAN (DETAIL X)
1:2

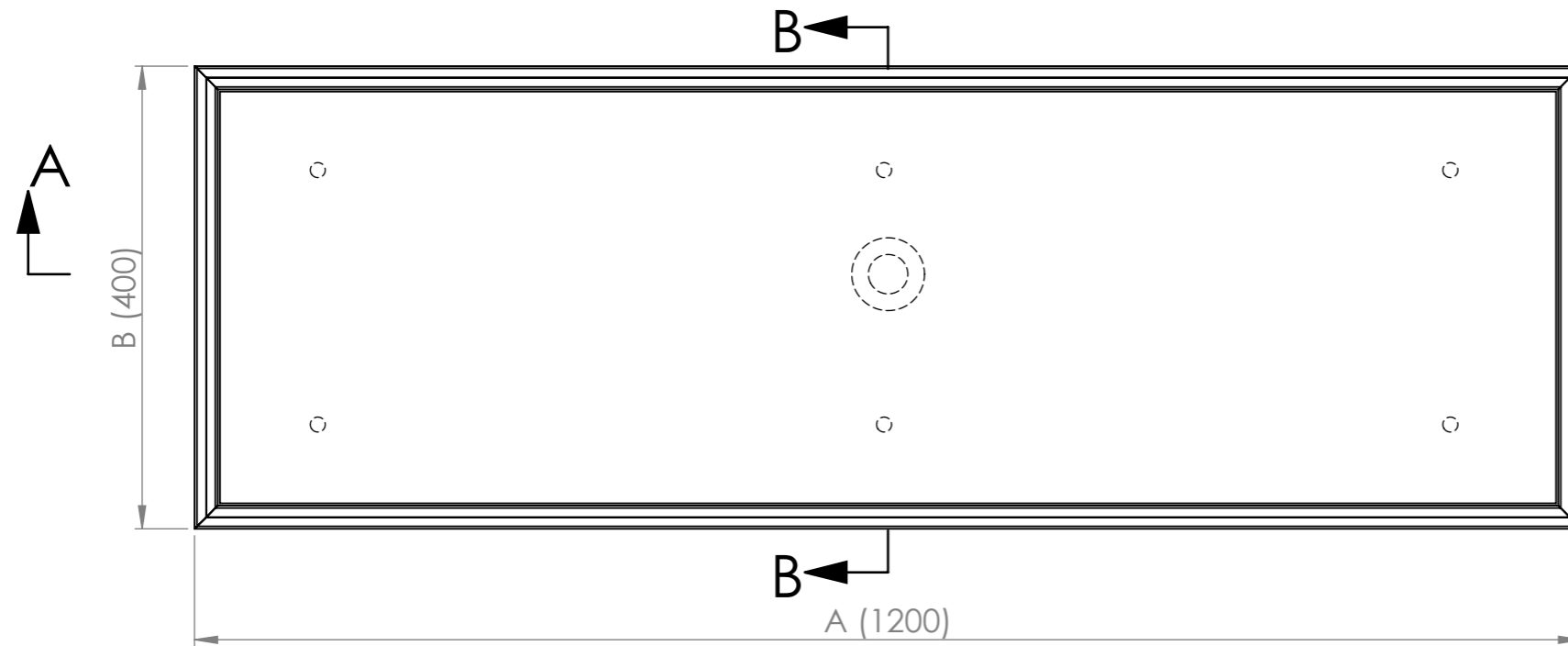
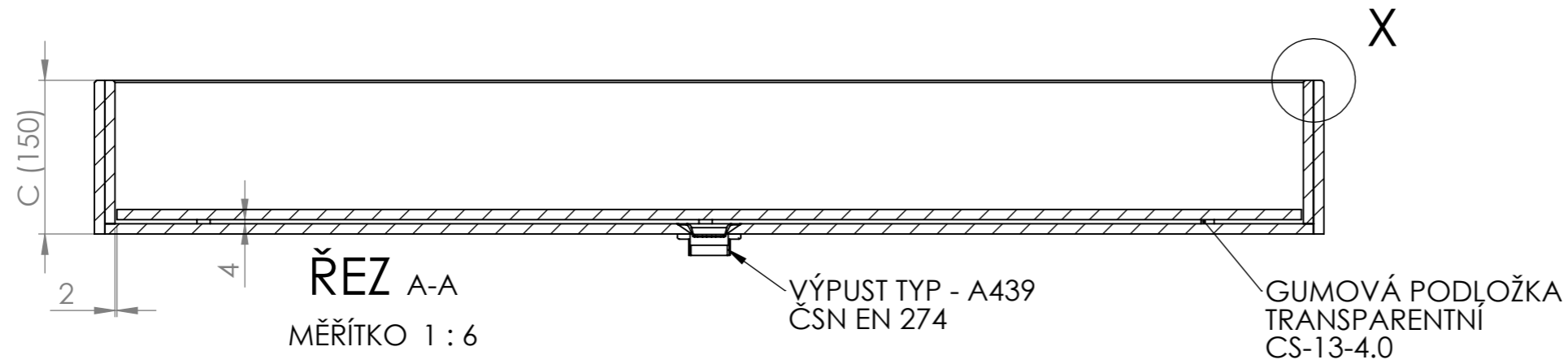

HRANA T2



HRANA T3

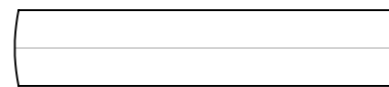

HRANA T7

ROZMĚR (PŘESNÝ ROZMĚR BUDE ODPOVÍDAT NOMINÁLNÍ HODNOTĚ POUŽITÉ DLAŽDICE)					
KÓD VÝROBKU	DĚLKA (A)	ŠÍŘKA (B)	VÝŠKA (C)	ZDROJOVÝ MAT.	SPOTŘEBA
WIP1A1	600	400	150	600x600	1,44m ²
WIP1B1	800	400	150	600x1200	1,44m ²
WIP1C1	1000	400	150	600x1200	2,16m ²
WIP1D1	1200	400	150	600x1200	2,16m ²
ALTERNATIVNÍ PROVEDENÍ					
HRANA			TYP UMYVADLA		
T2	OBLOUK		1	JEDNOTYPOVÉ	
T3	ROVNÁ		2	DVOUTYPOVÉ	
T7	TECHNICKÁ ČOČKA				

POKUD NEJÍ UVEDENO JINAK: JEDNOTKY JSOU V MILIMETRECH ODSTRANIT OSTRÉ HRANY		OPRACOVÁNÍ: - VODNÍ PAPERK - LEPÍRNA - MONTRESOR		AKTUALIZACE: 2021	TechnoArt
KRESLIL KAŠÁK	DATUM: 06.01.2021	PROMÍTÁNÍ	x: 1200 y: 400 z: 150	NÁZEV VÝROBKU: UMYVADLOVA DESKA ROMA (NA DESKU)	
REVIZE 1		MATERIÁL	KÓD VÝROBKU: WIP1D1		
REVIZE 2			ČÍSLO VÝKRESU: -		
REVIZE 3		TYP	A3		
REVIZE 4		ROZMĚR	600x1200mm		
REVIZE 5		SÍLA STŘEPU	10mm		
REVIZE 6		HMOTNOST	23 Kg/m ²		
REVIZE 7		MĚŘÍTKO: 1:6	LIST 1 Z 3 LISTŮ		

Tento dokument je vlastnictvím firmy ProCeram a.s. a nesmí být reprodukován pro výrobu produktů mimo TechnoArt. Výkresy mohou používat architekti a jiné autorizované osoby při tvorbě projektu.

UMYVADLO ROMA - (NA DESKU) - SE ŠIKMÝM DNEM

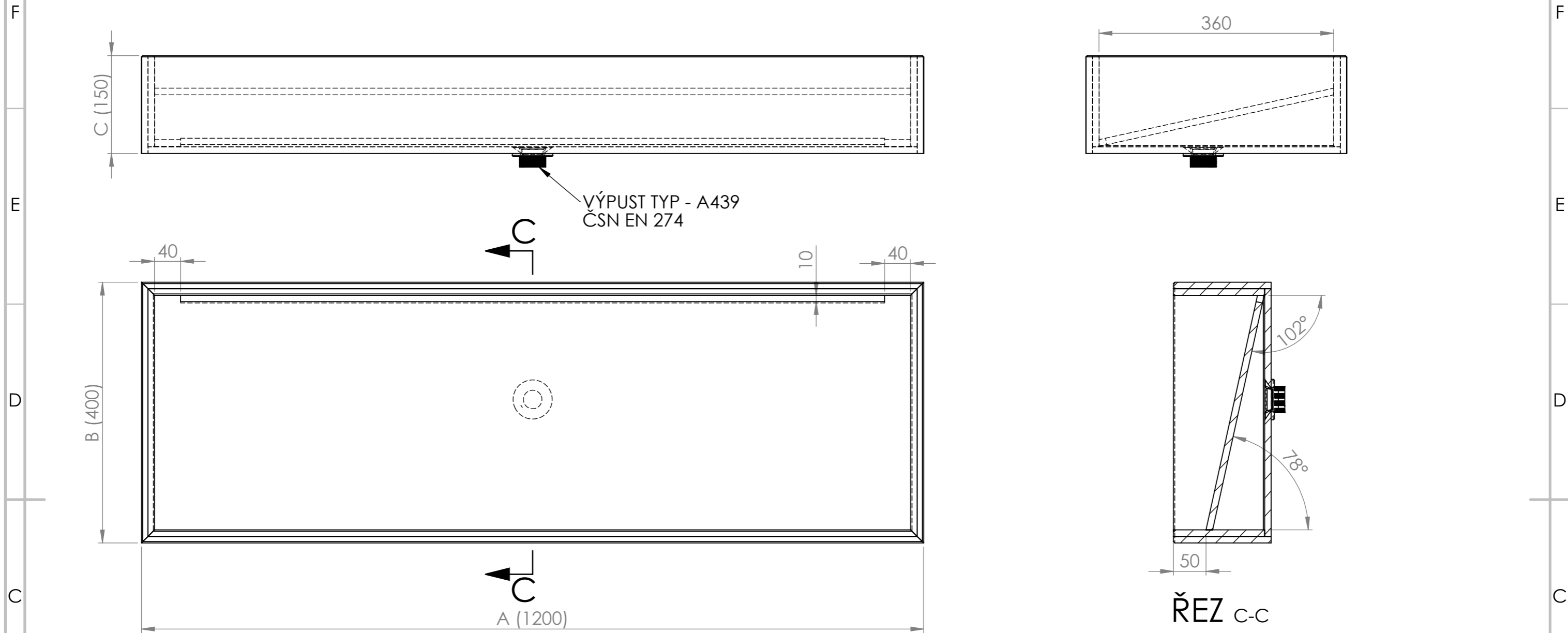

VÝPUST TYP - A439
ČSN EN 274

ŘEZ C-C
MĚŘITKO 1:6

TYPY ZALEŠTĚNÝCH HRAN (DETAIL X)
1:2

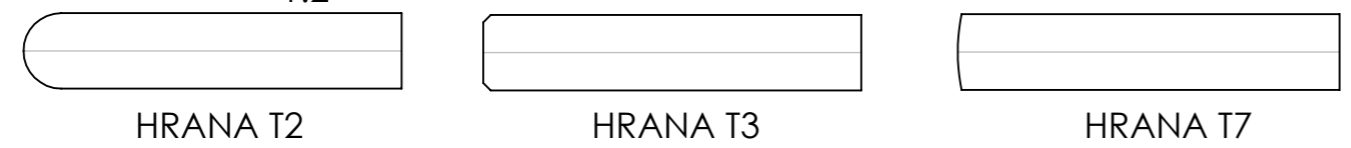

ROZMĚR (PŘESNÝ ROZMĚR BUDE ODPOVÍDAT NOMINÁLNÍ HODNOTĚ POUŽITÉ DLAŽDICE)					
KÓD VÝROBKU	DÉLKA (A)	ŠÍŘKA (B)	VÝŠKA (C)	ZDROJOVÝ MAT.	SPOTŘEBA
WIP1A1	600	400	150	600x600	1,44m ²
WIP1B1	800	400	150	600x1200	1,44m ²
WIP1C1	1000	400	150	600x1200	2,16m ²
WIP1D1	1200	400	150	600x1200	2,16m ²
ALTERNATIVNÍ PROVEDENÍ					
HRANA			TYP UMYVADLA		
T2	OBLOUK		1	JEDNOTYPOVÉ	
T3	ROVNÁ		2	DVOUTYPOVÉ	
T7	TECHNICKÁ ČOČKA				

POKUD NEJÍ UVEDENO JINAK: JEDNOTKY JSOU V MILIMETRECH ODSTRANIT OSTRÉ HRANY		OPRACOVÁNÍ: - VODNÍ PAPERK - LEPÍRNA - MONTRESOR		AKTUALIZACE: 2021	TechnoArt
KRESLIL KAŠÁK	DATUM: 06.01.2021	PROMÍTÁNÍ	x: 1200 y: 400 z: 150	NÁZEV VÝROBKU: UMYVADLOVA DESKA ROMA (NA DESKU)	
REVIZE 1				KÓD VÝROBKU: WIP1D1	A3
REVIZE 2				ČÍSLO VÝKRESU: -	
REVIZE 3				MĚŘITKO: 1:6	LIST 2 Z 3 LISTŮ
REVIZE 4				MATERIÁL	
REVIZE 5				TYP	
REVIZE 6				ROZMĚR	600x1200mm
REVIZE 7				SÍLA STŘEPU	10mm
				HMOTNOST	23 Kg/m ²

Tento dokument je vlastnictvím firmy ProCeram a.s. a nesmí být reprodukován pro výrobu produktů mimo TechnoArt. Výkresy mohou používat architekti a jiné autorizované osoby při tvorbě projektu.

UMYVADLO ROMA (NA DESKU)

ROMA 600x400x150mm
W1P1A1
1:10

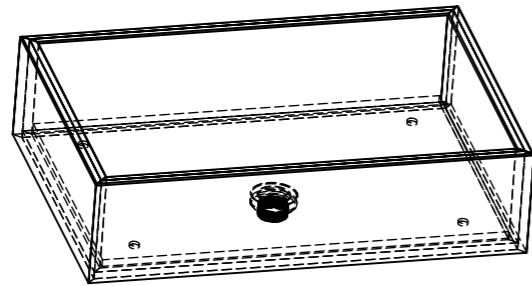

ROMA 1000x400x150mm
W1P1C1
1:10

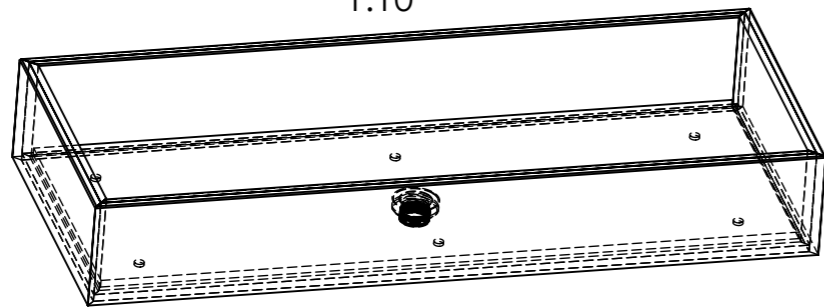

POZNÁMKY:

1) PRO VARIANTY UMYVADEL BEZ KRYCÍHO DNA SE POUŽÍVÁ UMYVADLOVÁ VÝPUST CLICK/CLACK 5/4" TYP A 396

ROMA 800x400x150mm
W1P1B1
1:10

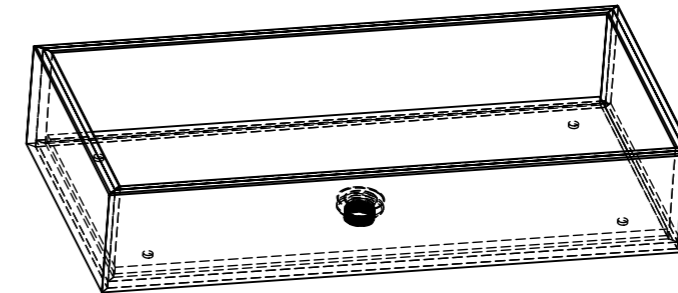

ROMA 1200x400x150mm
W1P1D1
1:10

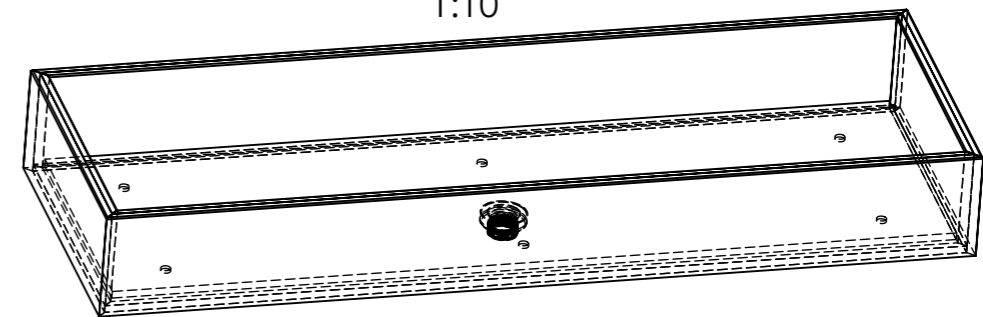

Slim Umyvadlo ROMA je velice specifický výrobek, který můžeme vyrábět jen z plně probarvených slinutých dlažeb. Dlaždice jsou k sobě slepeny rubovou stranou a horní hrana je následně vyleštěna a vytvarována do tvarů T2, T3 a T7. Je možné samozřejmě hrany tvarovat i do zakázkových tvarů, jako například do zajímavé hrany T6.  Tato hrana může být zbroušena směrem ven, nebo do středu umyvadla. Další variabilita individualizace umyvadla umožňuje výběr materiálu na venek a vnitřek umyvadla. Můžete navrhnout dvoubarevná umyvadla, nebo může být například vnější povrch reliéfní a vnitřní leštěný. Vše závisí na Vaší kreativitě.

POKUD NEJÍ UVEDENO JINAK: JEDNOTKY JSOU V MILIMETRECH ODSTRANIT OSTRÉ HRANY		OPRACOVÁNÍ: - VODNÍ PAPERK - LEPÍRNA - MONTRESOR		AKTUALIZACE: 2021		TechnoArt	
JMÉNO: KAŠÁK		DATUM: 06.01.2021		PROMÍTÁNÍ		NÁZEV VÝROBKU: UMYVADLOVA DESKA ROMA (NA DESKU)	
KRESLIL		REVIZE 1		REVIZE 2		REVIZE 3	
REVIZE 4		REVIZE 5		REVIZE 6		REVIZE 7	
MATERIÁL		TYP		ROZMÉR		KÓD VÝROBKU: -	
SÍLA STŘEPU		HMOTNOST		600x1200mm		ČÍSLO VÝKRESU: -	
10mm		23 Kg/m2		MĚŘÍTKO: 1:10		LIST 3 Z 3 LISTŮ	
Tento dokument je vlastnictvím firmy ProCeram a.s. a nesmí být reprodukován pro výrobu produktů mimo TechnoArt. Výkresy mohou používat architekti a jiné autorizované osoby při tvorbě projektu.							