

POZZA

POZNÁMKY:

1. 50% BARVA A, 50% BARVA B
2. POUZE PRO ZÁKLADNÍ ROZMĚR V POMĚRU 1:2
3. JE NUTNÉ OBJEDNAT 50% JEDNOHO TYPU, 50% DRUHÉHO TYPU, ZAOKROUHLENÉ NA BOXY S REZERVOU NA PROŘEZ (PRASKLÉ DLAŽDICE) **VE VÝŠI 10%**
4. NETOLEROVANÉ ROZMĚRY +/-0,5mm

SCHÉMA ŘEZU

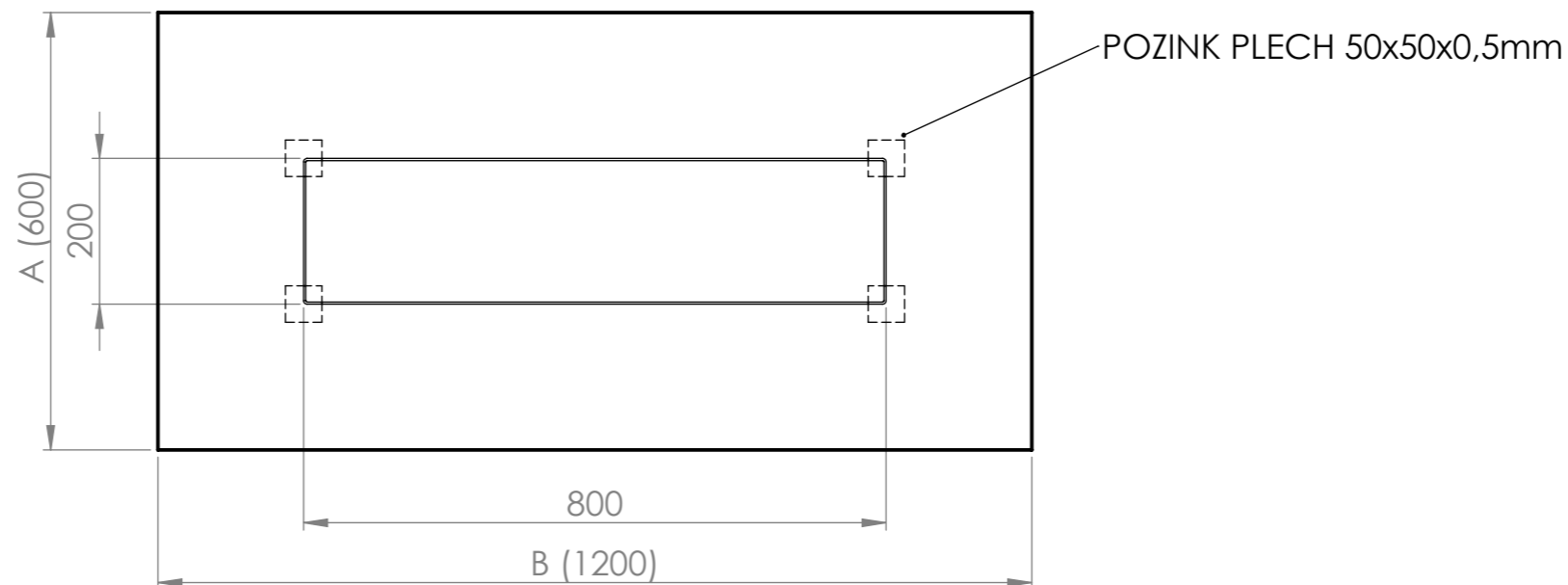

ROZMĚR (PŘESNÝ ROZMĚR BUDE ODPOVÍDAT NOMINÁLNÍ HODNOTĚ POUŽITÉ DLAŽDICE)

KÓD VÝROBKU	ŠÍŘKA (A)	DÉLKA (B)	ZDROJOVÝ MAT.	SPOTŘEBA
W1Q2A	300	600	600x600	2x0,36 m ²
W1Q2C	400	800	800x800	2x0,64 m ²
W1Q2E	450	900	900x900	2x0,81 m ²
W1Q2I	600	1200	600x1200	2x0,72m ²
W1Q2K	800	1600	800x1600	2x1,28 m ²

POKUD NEJÍ UVEDENO JINAK: JEDNOTKY JSOU V MILIMETRECH ODSTRANIT OSTRÉ HRANY		OPRACOVÁNÍ: - VODNÍ PAPERK - LEPÍRNA		AKTUALIZACE: 2020		TechnoArt	
JMÉNO: KAŠÁK		DATUM: 21.01.2021		PROMÍTÁNÍ		NÁZEV VÝROBKU: POZZA	
KRESLIL		REVIZE 1		REVIZE 2		REVIZE 3	
REVIZE 4		REVIZE 5		REVIZE 6		REVIZE 7	
TYP		ROZMĚR		SÍLA STŘEPU		HMOTNOST	
REKT		600x1200mm		10mm		23 Kg/m ²	
x: 1200		y: 600		z: 10		KÓD VÝROBKU: W1Q2I	
MATERIÁL		ČÍSLO VÝKRESU:		MĚŘÍTKO: 1:10		LIST 1 Z 4 LISTŮ	
-		-		-		A3	

Tento dokument je vlastnictvím firmy ProCeram a.s. a nesmí být reprodukován pro výrobu produktů mimo TechnoArt. Výkresy mohou používat architekti a jiné autorizované osoby při tvorbě projektu.

POZZA

DLAŽBA TYP 1/ŘEZ

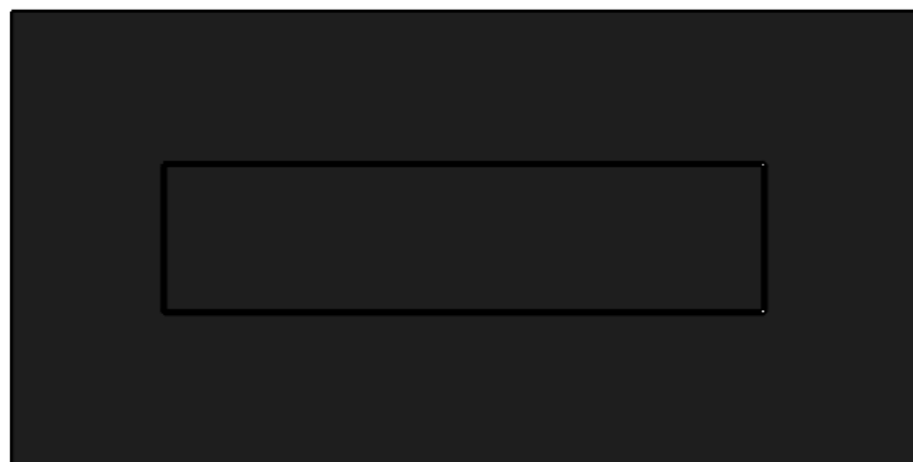

DLAŽBA TYP 2/ŘEZ

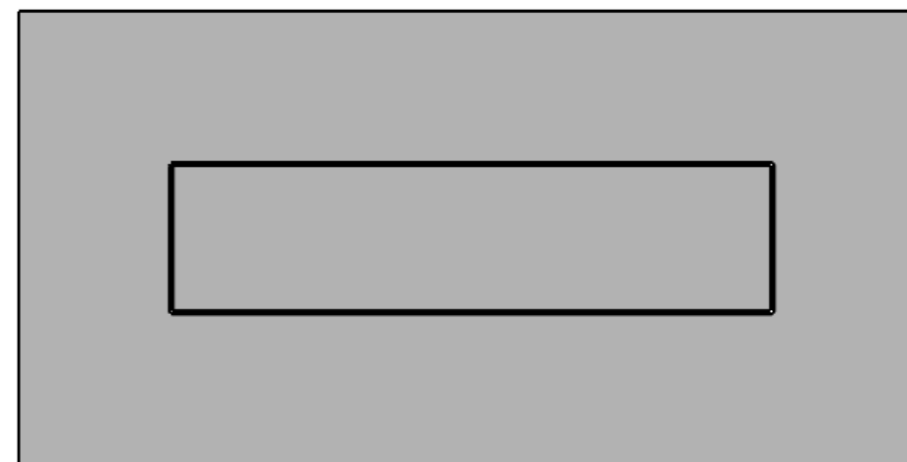

SKLADBA TYP 1



SKLADBA TYP 2

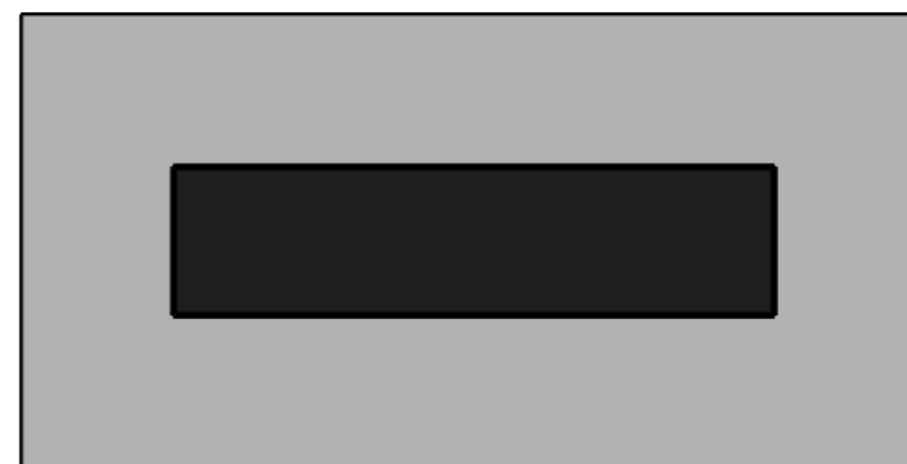

VELKOPLOŠNÝ DEKOR - POZZA - OBDÉLNÍK

KÓD	ROZMĚR DLAŽDICE		ROZMĚR STŘEDU		ROZMĚR OKRAJE	
	ŠÍŘKA	DÉLKA	ŠÍŘKA	DÉLKA	LEVÝ	PRAVÝ
W1Q2A	300 mm	600 mm	100 mm	400 mm	100 mm	100 mm
W1Q2C	400 mm	800 mm	133 mm	533 mm	133 mm	133 mm
W1Q2E	450 mm	900 mm	150 mm	600 mm	150 mm	150 mm
W1Q2I	600 mm	1200 mm	200 mm	800 mm	200 mm	200 mm
W1Q2K	800 mm	1600 mm	267 mm	1067 mm	267 mm	267 mm

POKUD NEJÍ UVEDENO JINAK: JEDNOTKY JSOU V MILIMETRECH ODSTRANIT OSTRÉ HRANY		OPRACOVÁNÍ: - VODNÍ PAPERSEK - LEPÍRNA		AKTUALIZACE: 2020		TechnoArt	
JMÉNO: KAŠÁK		DATUM: 21.01.2021		NÁZEV VÝROBKU: POZZA			
KRESLIL		PROMÍTÁNÍ		KÓD VÝROBKU: -			
REVIZE 1		MATERIÁL		ČÍSLO VÝKRESU: -		A3	
REVIZE 2		TYP		MĚŘÍTKO: 1:10		LIST 2 Z 4 LISTŮ	
REVIZE 3		ROZMĚR		-			
REVIZE 4		SÍLA STŘEPU					
REVIZE 5		HMOTNOST					
REVIZE 6							
REVIZE 7							

Tento dokument je vlastnictvím firmy ProCeram a.s. a nesmí být reprodukován pro výrobu produktů mimo TechnoArt. Výkresy mohou používat architekti a jiné autorizované osoby při tvorbě projektu.

POZZA

DOPORUČENÁ SKLADBA

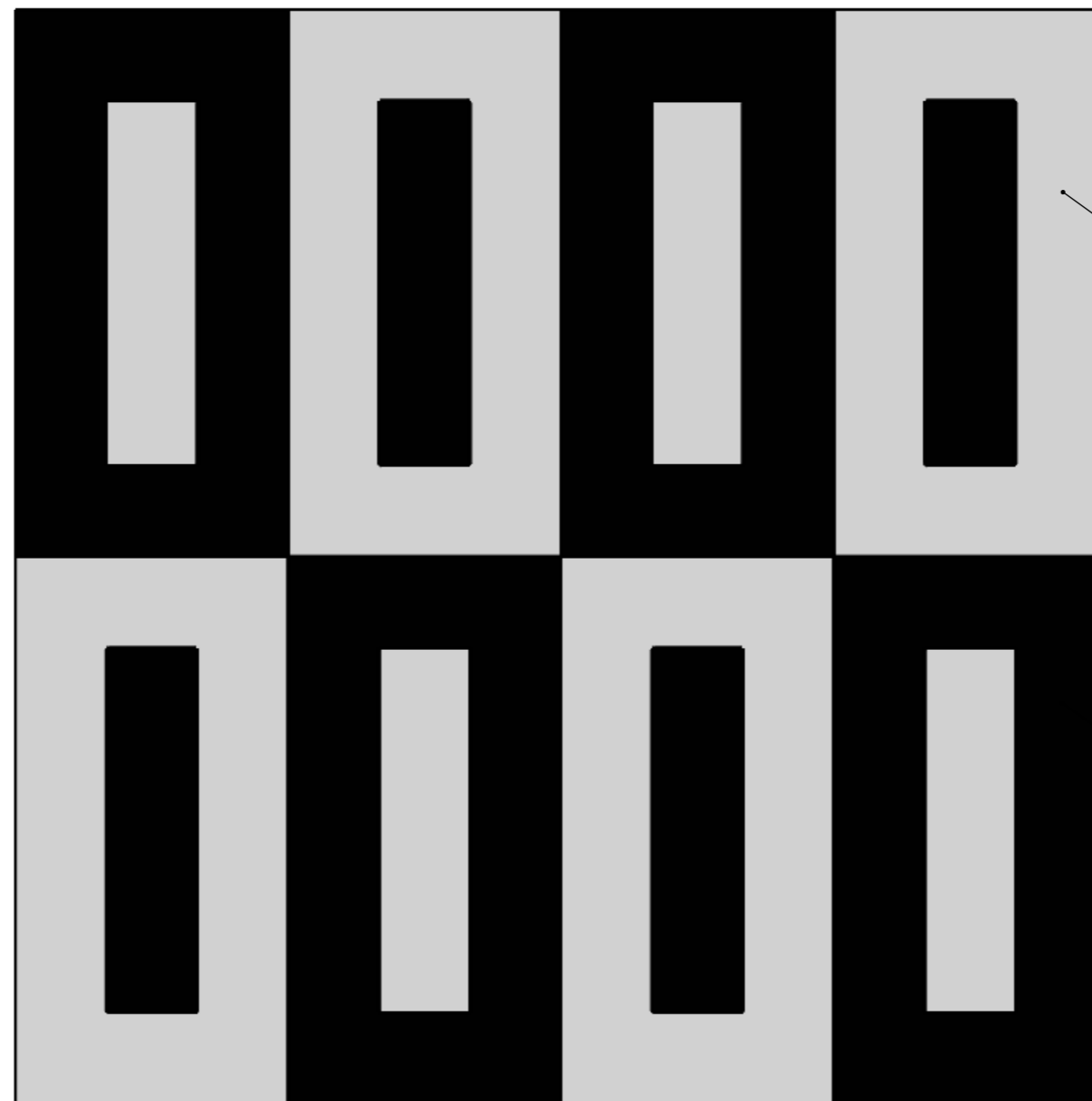

BARVA/POVRCH 1

BARVA/POVRCH 2

ROZMĚR (PŘESNÝ ROZMĚR BUDE ODPOVÍDAT NOMINÁLNÍ HODNOTĚ POUŽITÉ DLAŽDICE)

KÓD VÝROBKU	ŠÍŘKA (A)	DÉLKA (B)	KS/BOX	m2/BOX
W1Q2A	300	600	6 KS	1,08 m2
W1Q2C	400	800	4 KS	1,28 m2
W1Q2E	450	900	3 KS	1,21 m2
W1Q2I	600	1200	2 KS	1,44 m2
W1Q2K	800	1600	1 KS	1,28 m2

POKUD NEJÍ UVEDENO JINAK: JEDNOTKY JSOU V MILIMETRECH ODSTRANIT OSTRÉ HRANY		OPRACOVÁNÍ: - VODNÍ PAPERSEK - LEPÍRNA		AKTUALIZACE: 2020	TechnoArt	
JMÉNO: KAŠÁK		DATUM: 21.01.2021		PROMÍTÁNÍ	NÁZEV VÝROBKU: POZZA	
KRESLIL	REVIZE 1	REVIZE 2	REVIZE 3	REVIZE 4	REVIZE 5	REVIZE 6
				MATERIÁL		
				TYP	REKT	
				ROZMĚR	600x1200mm	
				SÍLA STŘEPU	10mm	
				HMOTNOST	23 Kg/m2	
					ČÍSLO VÝKRESU: -	A3
					MĚŘÍTKO: 1:15	LIST 3 Z 4 LISTŮ

Tento dokument je vlastnictvím firmy ProCeram a.s. a nesmí být reprodukován pro výrobu produktů mimo TechnoArt. Výkresy mohou používat architekti a jiné autorizované osoby při tvorbě projektu.

POZZA

ALTERNATIVNÍ MOŽNOST POKLÁDKY

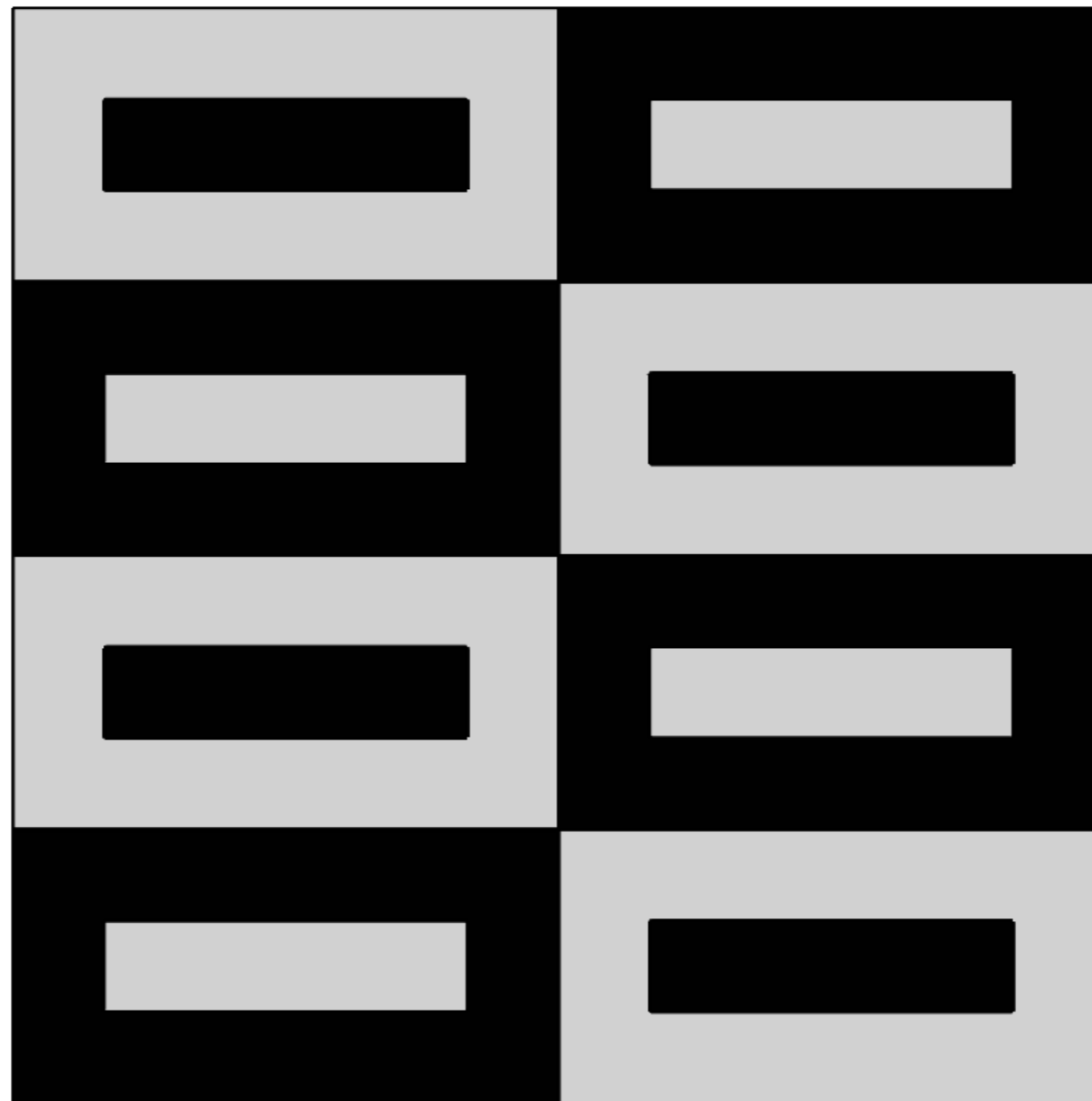

POKUD NEJÍ UVEDENO JINAK: JEDNOTKY JSOU V MILIMETRECH ODSTRANIT OSTRÉ HRANY		OPRACOVÁNÍ: - VODNÍ PAPERSEK - LEPÍRNA		AKTUALIZACE: 2020		TechnoArt	
JMÉNO: KAŠÁK		DATUM: 21.01.2021		PROMÍTÁNÍ		NÁZEV VÝROBKU: POZZA	
KRESLIL				X:		Y:	
REVIZE 1				Z:		KÓD VÝROBKU: -	
REVIZE 2				MATERIÁL		ČÍSLO VÝKRESU: -	
REVIZE 3				TYP		REKT	
REVIZE 4				ROZMÉR		600x1200mm	
REVIZE 5				SÍLA STŘEPU		10mm	
REVIZE 6				HMOTNOST		23 Kg/m2	
REVIZE 7				MĚŘÍTKO: 1:15		LIST 4 Z 4 LISTŮ	
Tento dokument je vlastnictvím firmy ProCeram a.s. a nesmí být reprodukován pro výrobu produktů mimo TechnoArt. Výkresy mohou používat architekti a jiné autorizované osoby při tvorbě projektu.							

A3